



THE POWER OF GREEN

Fortima

Rotoempacadoras





Fortima

Rotoempacadoras

- Con cámara fija o cámara variable
- Cámara fija con 1,25 m o 1,55 m de diámetro de pacas
- Cámara variable con 1,00 m a 1,80 m de diámetro de pacas
- Pick-up **EasyFlow** sin excéntrica
- Con rotor de alimentación o corte
- Elevador de barras y cadenas acreditado con efecto dentado



- Baja potencia requerida
- Altas densidades de prensado
- Con atado con malla y/o hilo
- Bajo mantenimiento gracias al diseño sencillo
- Opcionalmente con eje tándem



La Fortima con cámara fija	4
La Fortima con cámara variable	6
Las opciones de enganche y los chasis	10
El pick-up EasyFlow	12
El mecanismo de corte MultiCut	16
El elevador de barras y cadenas KRONE	20
Atado con hilo	22
Atado con malla	24
La facilidad de mantenimiento	26
La electrónica de a bordo y los terminales de mando	28
Datos técnicos	30



La Fortima F con cámara fija

- Como rotoempacadora – Fortima F 1250 y F 1600
- Como rotoempacadora con mecanismo de corte – Fortima F 1250 MC y F 1600 MC
- Diámetro de pacas 1,25 m o 1,55 m

Aproveche las ventajas de las rotoempacadoras de cámara fija Fortima F 1250 y F 1600 con y sin mecanismo de corte MultiCut. Con el pick-up sin excéntrica, el elevador de barras y cadenas con cadenas extra fuertes y de alta densidad de prensado, la estructura clara, la mayor durabilidad y la facilidad de mantenimiento, estas empacadoras son impresionantes y se amortizan rápidamente.

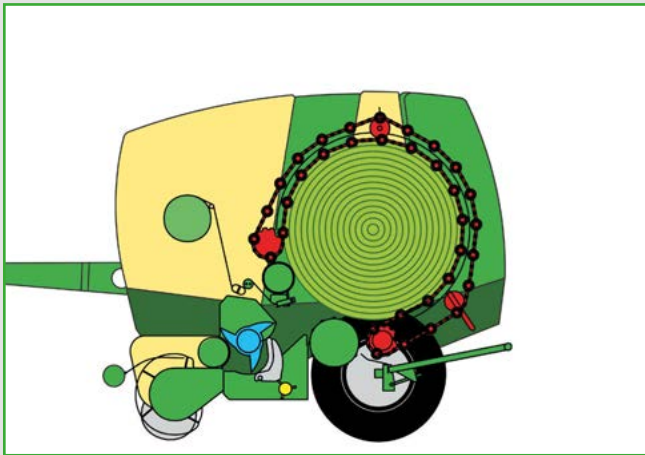

El principio de cámara fija de KRONE

Capa por capa, el elevador de barras y cadenas crea pacas firmes y dimensionalmente estables con el material recogido por el pick-up en la cámara de empacado. Una gran ventaja del elevador de barras y cadenas es su excelente capacidad de transporte. El material recogido en la cámara comienza a girar antes.

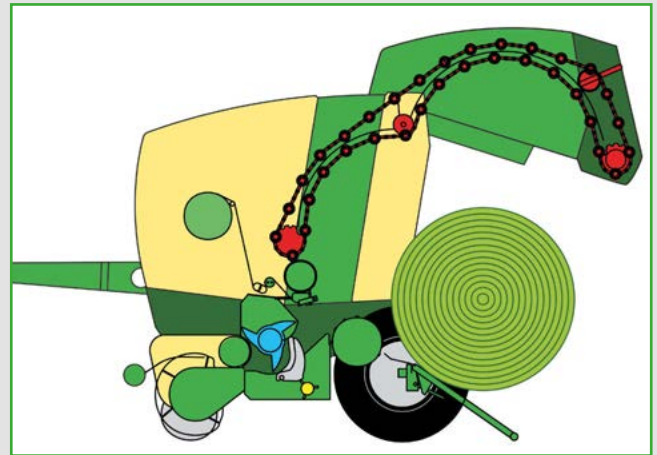

Las pacas se forman con mayor rapidez. Y el núcleo de las pacas se vuelve más firme. La paca tiene una densidad más alta y, por lo tanto, más peso, argumentos que cuentan para la producción de forraje de calidad, pero también para el transporte posterior.



La cámara de empacado cerrada

El concepto KRONE con la cámara de empacado completamente cerrada y el elevador de barras y cadenas ha demostrado su eficacia durante muchas décadas en todo el mundo en una amplia variedad de condiciones de uso.



Siempre en tensión

Para prolongar el intervalo de retensado y la vida útil, la tensión inicial del elevador de barras y cadenas se mantiene constante mediante un dispositivo tensor ajustable.



Los accionamientos

La empacadora de cámara fija Fortima de KRONE tiene un diseño sencillo y pocas cadenas de accionamiento. Esto reduce la potencia requerida, facilita los trabajos de servicio y mantenimiento y aumenta la fiabilidad.



La rampa expulsora

La rampa expulsora no solo transporta la paca fuera de la zona de giro del portón trasero, sino que también sirve como una bandeja que recoge la paca. La ventaja: se puede seguir trabajando mientras se cierra el portón trasero.



La **Fortima V** con cámara variable

- Como rotoempacadora – Fortima V 1500 y V 1800
- Como rotoempacadora con mecanismo de corte – Fortima V 1500 MC y V 1800 MC
- Diámetro de pacas variable de forma continua de 1,00 m a 1,50 m o de 1,00 m a 1,80 m

Las rotoempacadoras de cámara variable Fortima V 1500 y V 1800 satisfacen todas las exigencias. Con una sola máquina se pueden hacer pacas con un diámetro de 1,00 m a 1,50 m o de 1,00 m a 1,80 m. En el ensilado de hierba se prefieren pacas más pequeñas, mientras que para heno y paja se prefieren más grandes.



Pacas pequeñas

Los diámetros más pequeños se requieren generalmente para preparar silo. Son más fáciles de deshacer, se cambian más fácilmente de sitio y pueden suministrarse al ganado con mayor rapidez. Con diámetros de paca entre 1,00 m y 1,30 m, estas pacas son ideales para muchas encintadoras de plástico convencionales.



Pacas grandes

Se prefieren con frecuencia para paja y heno. En comparación con las pacas más pequeñas, se incrementa la fuerza al aumentar el diámetro de pacas, se ahorra material de atado y se reducen los costes de carga y despeje.



Los elevadores de barras y cadenas
 La Fortima tiene dos elevadores de barras y cadenas. La separación en el elevador de barras y cadenas delantero y trasero tiene como efecto una alta densidad de empaquetado y pacas perfectamente formadas.

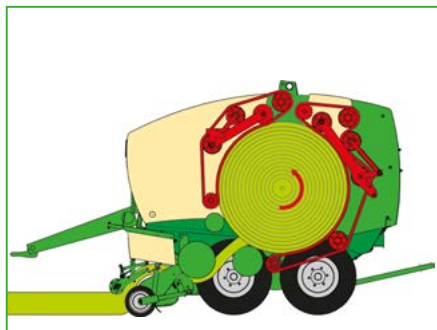
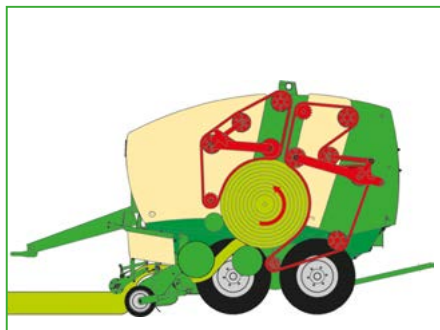

La cámara variable

Capa por capa, los dos segmentos del elevador de barras y cadenas crean desde el principio pacas cilíndricas firmes y dimensionalmente estables con el material recogido por el pick-up. Las excelentes propiedades de transporte de las barras garantiza el accionamiento de la paca en cada fase. La presión de empaquetado regulable se ajusta hidráulicamente a través de los brazos tensores delanteros y traseros. Una vez que la paca ha alcanzado el diámetro fijado, se encinta con malla o hilo. A continuación, se abre el portón trasero y la paca sale de la cámara.



La Fortima V con cámara variable

Más detalles

- Densidad de prensado regulable de forma continua
- Inicio más rápido y seguro de la paca gracias al rodillo en espiral adicional
- Expulsor de pacas opcional, expulsión de pacas activa mediante barras de tiro

KRONE conoce las exigencias del campo. Además de la alta densidad de prensado, las empacadoras KRONE son extremadamente robustas y duraderas, ofrecen un equipamiento perfecto y se caracterizan por un alto nivel de confort de manejo.



Adaptación de la densidad de prensado

Con la cámara de empacado variable, la densidad de prensado deseada se puede ajustar de forma continua mediante dos cilindros hidráulicos. La presión de empacado deseada se ajusta en una válvula reguladora con manómetro.



Pacas firmes y dimensionalmente estables

En la Fortima con cámara variable, dos cilindros hidráulicos, situados a la izquierda y a la derecha del portón trasero, garantizan una presión de empacado completa en la parte trasera de la cámara de empacado.



Inicio seguro de la paca

La Fortima no solo cuenta con un rodillo del rotor arranque dotado de barras, sino también con un rodillo de espiral con rascador. Esto garantiza un rápido inicio de la paca y optimiza el proceso de empacado.



Expulsión garantizada de pacas

El expulsor de pacas opcional de la Fortima con cámara variable está conectado al portón trasero mediante barras de tiro. El expulsor se inclina cuando se eleva el portón trasero. La paca sale de la zona de giro del portón trasero. No es necesaria una recolocación tras el proceso de atado.



Perfectamente resuelta

Solo unas pocas cadenas de accionamiento para la rotoempacadora Fortima, lo que reduce la potencia requerida y aumenta la fiabilidad de las máquinas.



Rendimiento pleno

El engranaje de entrada principal (540 rpm) se encuentra en el centro. Los accionamientos a ambos lados permiten distancias de transmisión cortas y ofrecen una distribución óptima de la potencia hacia el pick-up, el rotor de alimentación o corte y los elevadores de barras y cadenas.



Las opciones de enganche y los chasis

- Compensación de irregularidades del suelo
- Alto confort de conducción
- Funcionamiento silencioso

Para condiciones de uso especiales, el equipamiento debe ser el adecuado. Por este motivo, KRONE ofrece para la Fortima distintas variantes de chasis. Tanto si se trata del eje estándar o tándem, con o sin freno, como si se trata del sistema de frenos por aire comprimido o del freno hidráulico: usted elige.

El enganche

Enganche de pasador, gancho, enganche de bola o barra de tracción pivotante: con el aro de 40 mm para el acoplado superior, el aro de 40/50 mm para el acoplado inferior, el enganche de bola 80 mm y la barra de tracción ajustable en altura, las empacadoras Fortima ofrecen siempre el equipamiento adecuado.

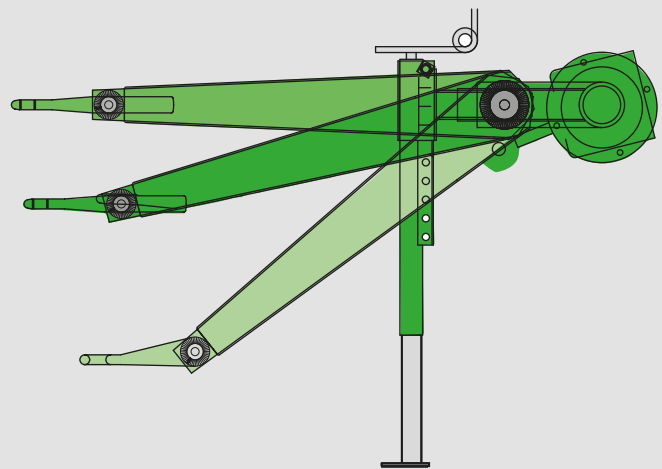

El pie de apoyo

El pie de apoyo es un husillo roscado regulable en altura. El extremo telescópico se puede retraer para aumentar el espacio libre en el suelo en caso de que las hileras sean de gran tamaño.



La selección de neumáticos

El eje estándar de la Fortima está disponible con neumáticos de 11.5/80-15.3 10 PR a 500/50-17 10 PR. Los neumáticos anchos cuidan del suelo y apenas dejan marcas de rodadura.



El eje tándem

El eje tándem opcional no solo protege el suelo, sino que también garantiza una marcha suave y segura. El eje tándem puede equiparse con neumáticos de 11.5/80-15.3 10 PR a 19.0/45-17 10 PR.



El sistema de frenos de aire comprimido

El sistema de frenos de aire comprimido está disponible opcionalmente para la Fortima V 1500. Además, la Fortima puede equiparse con un freno hidráulico.



El pick-up EasyFlow de KRONE

- Mayor rendimiento gracias a una recogida limpia
- Funcionamiento silencioso
- Desgaste mínimo – menos mantenimiento

Con EasyFlow, KRONE ofrece un pick-up sin excéntrica que no requiere un control del recorrido curvo. Las ventajas son evidentes: en comparación con los sistemas con excéntrica, EasyFlow tiene una estructura más sencilla, menos piezas móviles y funciona de manera muy silenciosa. El menor desgaste resultante se refleja en menores costes de mantenimiento y servicio. EasyFlow tiene un gran rendimiento y recoge el material de forma limpia.



EasyFlow

El pick-up EasyFlow de KRONE tiene un gran ancho de trabajo de 2,05 m (según DIN 11220). Esto asegura una recogida limpia incluso en ángulos y curvas.

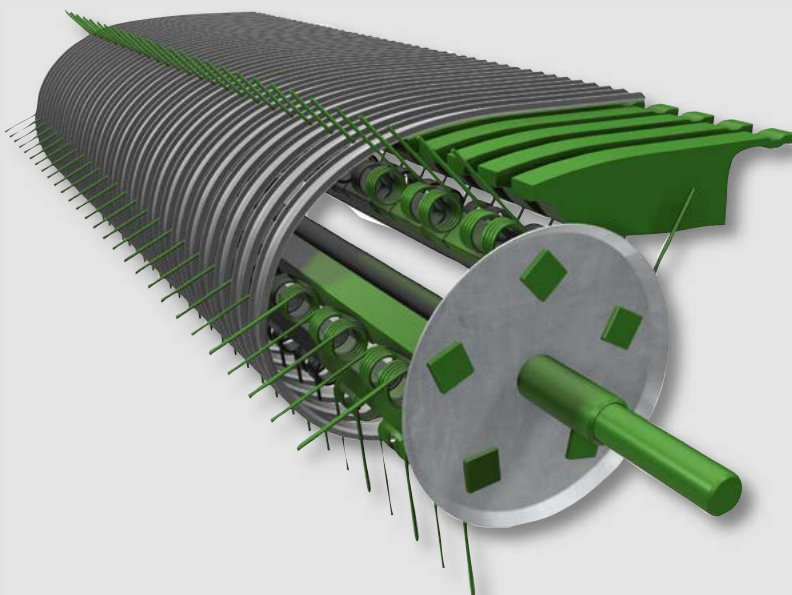

Las chapas rascadoras

Lo más destacado de este pick-up es el diseño especial de las chapas rascadoras galvanizadas. Garantizan un flujo recolector continuo cuando se introducen los dientes. Esto permite prescindir del control de recorrido curvo de los dientes.



Soporte inferior de los rodillos

La unidad impide que el forraje se desplace en caso de hileras irregulares. Esto garantiza un alto rendimiento constante con la máxima capacidad de recogida y continuidad del flujo de cultivo.



Los tornillos sin fin

Guían el material vegetal recogido lateralmente hacia el centro y garantizan un flujo perfecto desde el pick-up, más ancho, hasta la cámara de empacado, más estrecha.



La distancia entre dientes

Con cinco filas de dientes y una distancia entre dientes de tan solo 55 mm, el Easy-Flow también recoge limpiamente material vegetal corto. Las chapas rascadoras galvanizadas son muy duraderas.



El pick-up EasyFlow de KRONE

Detalles técnicos

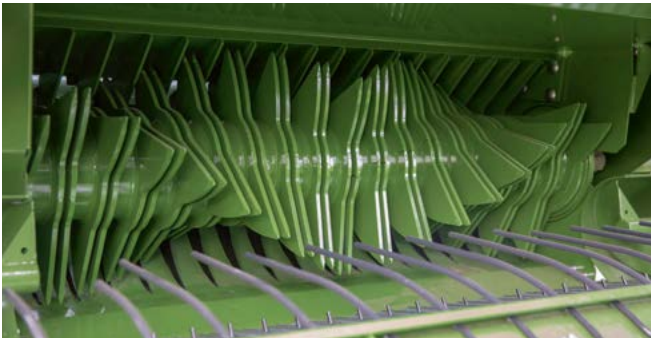

Rotor de alimentación y corte de alto rendimiento

El pick-up EasyFlow con rotor de alimentación o corte forma una unidad compacta. La abertura de alimentación ampliada y la posición del rotor de alimentación o corte inmediatamente detrás del pick-up aumentan la capacidad de recogida y garantizan un flujo recolector continuo, incluso con material vegetal corto.

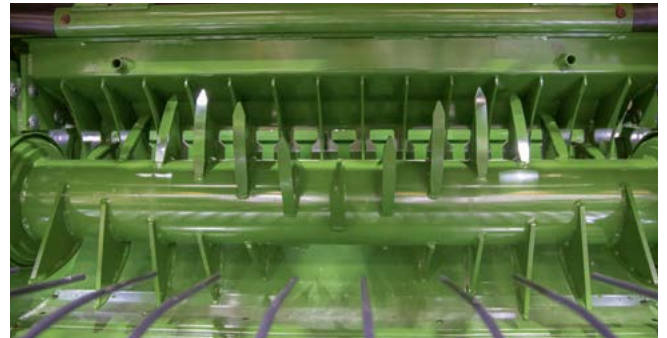

El rotor de alimentación

Sin unidad de corte, la Fortima está equipada de serie con un potente rotor de alimentación.

Protección contra cuerpos extraños

El pick-up se acciona mediante el accionamiento de cadena tensado automáticamente. El sistema de seguridad con tornillo fusible sirve como protección contra las sobrecargas.





El ajuste de altura

El ajuste de altura del EasyFlow se realiza de forma rápida y sencilla mediante barras perforadas en las ruedas direccionales. Gracias a los neumáticos, el pick-up funciona de un modo muy silencioso.



Trabajo sin ruedas direccionales

La altura del pick-up se puede bloquear fácilmente. Este ajuste suele ser el preferido en caso de marcas de rodadura profundas e hileras irregulares.



El mecanismo de corte **MultiCut** de KRONE

- Calidad de corte máxima gracias al corte controlado
- Longitud de corte de 64 mm con un máximo de 17 cuchillas
- Ajuste rápido de la longitud de corte mediante el sistema central de selección de cuchillas.

Con un máximo de 17 cuchillas del mecanismo de corte MultiCut de KRONE, se produce un corte corto que se compensa rápidamente. Aumentan la densidad de la paca, elevan la calidad del ensilado y garantizan una liberación más fácil y rápida de la paca en el pasillo de alimentación. La paja más corta ofrece una mejor capacidad de absorción y se distribuye mejor.

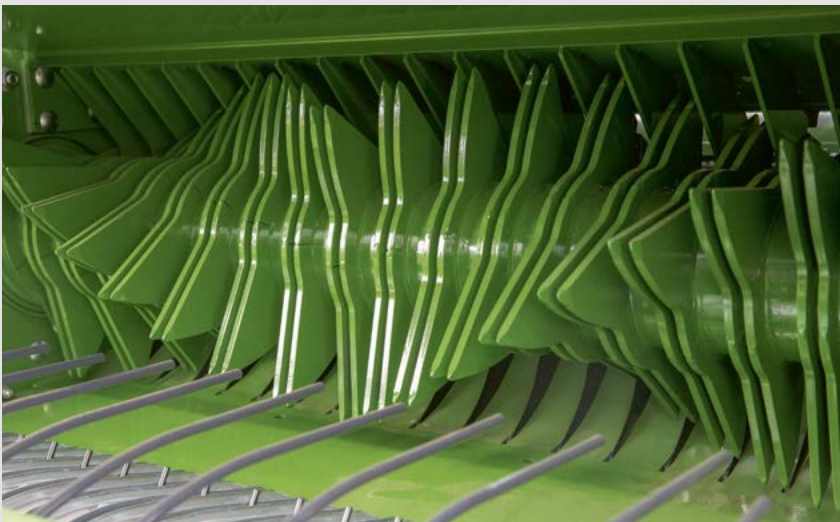

El rotor de corte

Con un diámetro de 415 mm, el rotor de corte y alimentación tiene una «capacidad de deglución» especialmente alta. Los mayales dobles en forma de V tiran continuamente del material vegetal a través de las cuchillas. Las fuerzas máximas se reducen porque los cortes se realizan uno tras otro.



El accionamiento

Los rotores de corte y alimentación se accionan mediante engranajes rectos de grandes dimensiones y, por lo tanto, pueden soportar cargas máximas. Es fiable incluso en hileras irregulares.



El banco de cuchillas

Con un máximo de 17 cuchillas y una distancia mínima entre cuchillas de 64 mm, las pacas se pueden deshacer y distribuir fácilmente. Las cuchillas están dispuestas en una fila. Esto tiene como resultado una excelente calidad de corte.



El mecanismo de corte **MultiCut** de KRONE

Detalles técnicos



El grupo de corte y alimentación

El rotor completo de corte y alimentación con 17 cuchillas, la conexión central del grupo de cuchillas a través del eje selector para 17-15 -7- 0 cuchillas. La activación hidráulica de las cuchillas a cero para eliminar los atascos de forraje y el potente accionamiento por engranajes rectos están diseñados hasta el último detalle.

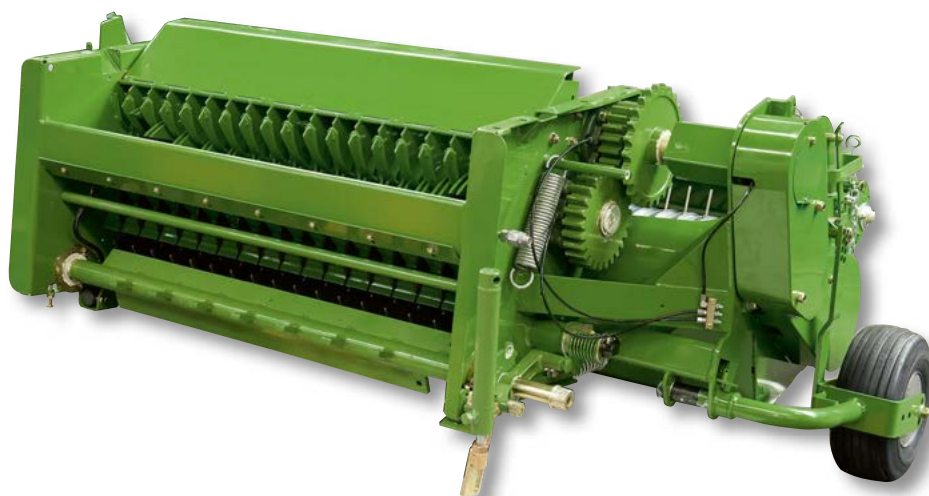

El sistema de control del grupo de cuchillas

El sistema de grupo de cuchillas de KRONE permite a los operadores elegir entre 17-15-7-0 cuchillas. El usuario utiliza un eje selector que desplaza el número de cuchillas que se desea al canal de alimentación. Cambiando la distancia entre cuchillas, se puede variar la longitud de corte hasta 64 mm.



El corte controlado

Los dientes dobles del rotor tiran continuamente del material vegetal a través de la fila de cuchillas. Dado que la distancia entre la cuchilla y los dientes dobles es extremadamente pequeña, el forraje no puede escapar. El corte es limpio y exacto.



El sistema de bloqueo centralizado de cuchillas

Para retirar las cuchillas, hay que desbloquear las cuchillas girando el eje. El eje se puede girar 90 grados. Las cuchillas se retiran hacia arriba de forma rápida y cómoda.



El dispositivo inversor

Si es necesario, los rotores de corte y alimentación se pueden girar hacia atrás manualmente u opcionalmente de forma hidráulica.



Protección contra cuerpos extraños

La protección contra cuerpos extraños NonStop y el sistema de selección hidráulico de 0 cuchillas son parte del equipamiento de serie. Sirven para eliminar atascos de forraje en el canal de transporte.



El cambio de cuchillas

Para su afilado o sustitución, las cuchillas desbloqueadas se extraen hacia arriba. No se necesitan herramientas.



Las cuchillas de la Fortima

Las cuchillas de la Fortima cortan en toda la longitud. El corte de tracción reduce la potencia requerida. El afilado ondulado garantiza un afilado constante durante un largo periodo de tiempo.



El elevador de barras y cadenas KRONE

- Alta densidad de prensado
- Accionamiento de pacas seguro
- Menores pérdidas por desmenuzamiento
- Baja potencia requerida

Las rotoempacadoras se utilizan en todo el mundo y, por lo tanto, deben ser totalmente funcionales para las más diversas condiciones de uso en paja, heno o ensilado premarchito. El elevador de barras y cadenas KRONE funciona de manera fiable en todas estas condiciones y cumple las exigencias de la práctica.



El elevador de cadenas

El sistema de cadenas y barras funciona sobre grandes poleas guía y piñones de tracción. Al usar un mayor número de eslabones, la carga se reparte de manera más uniforme, mientras que el uso de poleas guía de mayor tamaño incrementa el ángulo en el que la cadena cambia de dirección, reduciendo el desgaste en el sistema, incrementando su capacidad y funcionando de manera mucho más silenciosa. Los eslabones de la cadena se pueden reemplazar fácilmente si es necesario.

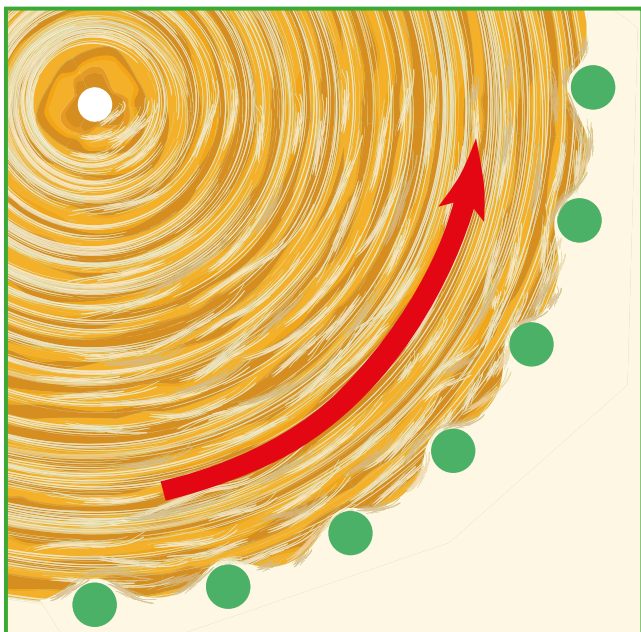

El efecto dentado

El elevador de barras y cadenas KRONE maneja el forraje de manera cuidadosa y, gracias a su efecto dentado, garantiza una conducción segura de la paca con la mayor densidad de prensado.



El atado con hilo KRONE

- Opción de atado con hilo doble o cuádruple
- Tiempos breves de atado
- Elevado rendimiento por hora

Dependiendo de la electrónica de a bordo utilizada (Medium o Confort), las empacadoras Fortima pueden equiparse con atado con hilo doble o con atado rápido con hilo cuádruple. En ambas variantes, el gran solapamiento de los hilos en la superficie de la paca y el encintado múltiple en la zona de los bordes garantizan la estabilidad dimensional de las pacas.



Guiado perfecto del hilo en atado cuádruple

Una polea escalonada controla el número de recubrimientos con hilo que se aplican en cada ciclo. Dos carros guía aseguran una distribución transversal uniforme de los cuatro hilos en todo el ancho de la cámara. Cuando comienza el proceso

de encintado, los hilos se transportan desde los rodillos de goma y apriete a la cámara de empacado y, a continuación, son captados por la paca en rotación.



Pacas de forma estable

Las pacas se atan varias veces con los cuatro hilos (1-4). Dependiendo del ajuste, se pueden realizar más o menos vueltas en la zona del borde de la paca. El atado cuádruple

garantiza pacas estables. Mantiene en forma incluso después de repetidos cambios de posición.



Gran espacio de almacenamiento

Se pueden introducir hasta 11 bobinas de hilo en el amplio compartimento de almacenamiento. Los travesaños sirven de soporte lateral para las bobinas de hilo y garantizan un desenrollamiento perfecto.



El inicio del atado

El atado con hilo se activa mediante un motor eléctrico. El motor tensa la correa de transmisión, que pone en marcha la bobina de goma y esta, a su vez, arrastra el hilo hasta la cámara.



El atado con malla KRONE

- Tiempos breves de atado – más pacas por hora
- Liberación rápida y sencilla de las pacas
- Recepción segura de la malla y recorridos cortos

El dispositivo de atado con malla de la Fortima convence por su diseño y funcionalidad. En comparación con el atado con hilo, el atado con malla es más rápido, por lo que aumenta la productividad. El sistema de atado con malla admite bobinas con una longitud total de hasta 3.600 m.



Para largas jornadas de trabajo

El compartimento de reserva, espacioso y protegido contra el agua, tiene cabida para tres rollos de malla. Un soporte asegura la fijación firme de los rollos de malla de hasta 3.600 m.



Colocación sencilla

La colocación de las bobinas o rollos se realiza de forma sencilla y cómoda desde el suelo. El rollo de malla se desliza sobre el brazo de recogida abatido. A continuación, la malla se alimenta al dispositivo de atado.

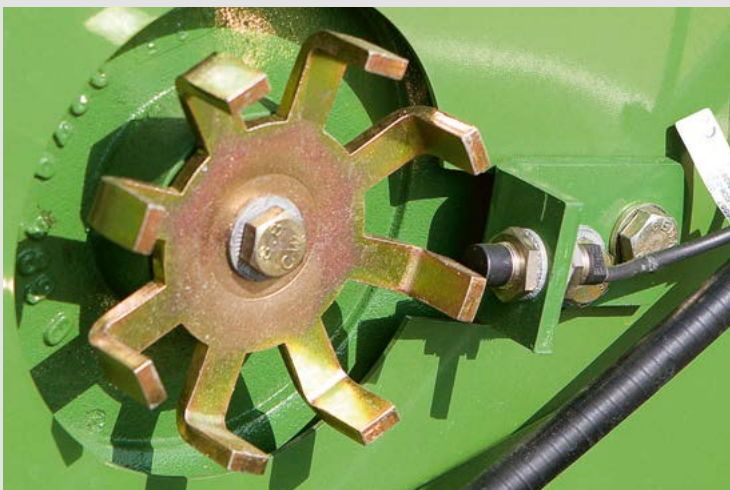

El número de vueltas de malla

Las vueltas de malla son detectadas por una rueda dentada y un sensor y se comunican al ordenador de a bordo. Una vez que se han alcanzado las vueltas especificadas, la malla se corta automáticamente.



El inicio del atado con malla

El inicio del atado con malla se activa de forma automática o manual mediante el motor eléctrico una vez finalizado el proceso de empacado.

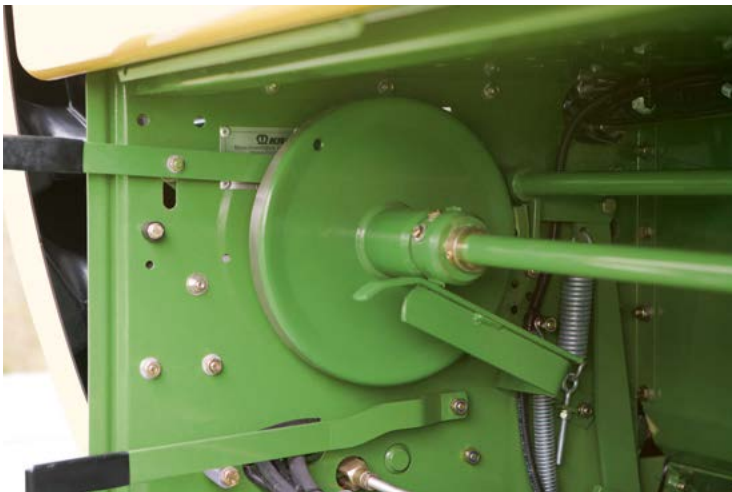

Pacas con forma estable

Con el freno de malla ajustable, las pacas quedan bien atadas y mantienen su forma incluso después del transporte.



El sencillo mantenimiento de KRONE

- Accesibilidad óptima para un mantenimiento sencillo
- Lubricación automática de las cadenas de accionamiento
Opcional para Fortima con cámara fija
- Tensado automático de cadenas

La Fortima no solo está concebida para obtener el máximo rendimiento y densidad de empaçado, sino que también impresiona por su diseño claro y su accesibilidad ejemplar. Las barras de lubricación y la lubricación automática de cadenas reducen al mínimo el trabajo de mantenimiento.



La lubricación automática de cadenas

La lubricación central de cadenas con gran depósito de reserva y bomba excéntrica reduce el trabajo de mantenimiento y hace que la Fortima sea aún más productiva. Una bomba excéntrica regulable transporta el aceite a las cadenas de accionamiento.

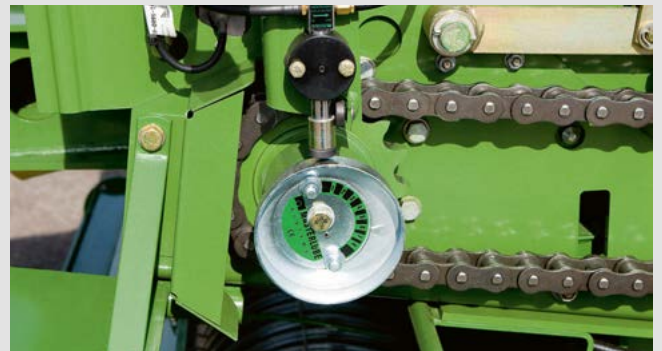

El filtro de aceite

Para evitar posibles fallos debidos a aceite contaminado, el sistema hidráulico de la Fortima con cámara variable está precedido por un filtro de aceite con indicador de suciedad. Esto garantiza un funcionamiento óptimo.



El tensor de cadena

Un tensor de cadena automático, apoyado en resortes reduce el trabajo de mantenimiento y aumenta la vida útil de las cadenas.

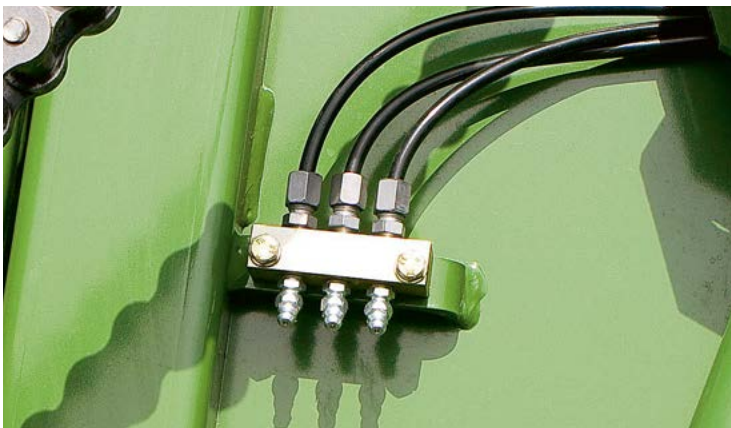

Las barras de lubricación

Todos los puntos de lubricación ocultos están agrupados de forma muy accesible en barras de lubricación. Esto ahorra tiempo en el mantenimiento y aumenta el confort.



Los **terminales** y las opciones de **electrónica de a bordo** de KRONE

- Cómodos con interfaz gráfica de usuario
- Estructura clara
- Manejo sencillo

Existen varias versiones del sistema electrónico de control y operación para aliviar la carga del operador. Los indicadores claramente estructurados de los diferentes terminales de operación permiten al operador obtener información sobre el estado de funcionamiento de la Fortima e intervenir en caso necesario.

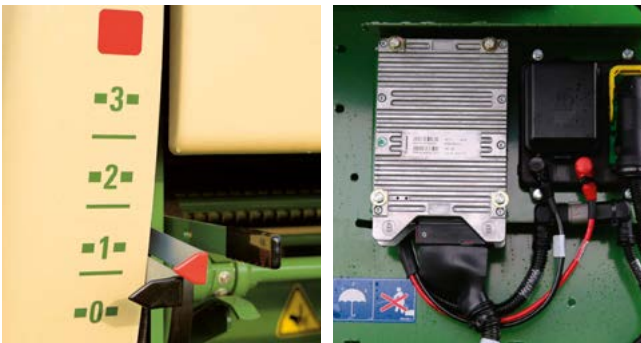

Las opciones de electrónica de a bordo

Todas las empacadoras Fortima están equipadas de serie con la electrónica Medium. En este caso, tienen dos indicadores en la parte delantera de la máquina que indican la presión actual en los lados izquierdo y derecho de la cámara de empacado.

Para el procesamiento automático de los impulsos de los sensores y el control de las unidades de mando, pueden equiparse opcionalmente con una electrónica de a bordo Confort.



La caja de control

La caja de control de serie de la Fortima F muestra la presión final de empacado, cambia de atado con malla a atado con hilo y activa la conexión del grupo de cuchillas y el manejo del pick-up.



El terminal Delta

El terminal Delta está equipado con una pantalla táctil de 5,5", un teclado de membrana con doce teclas de función y un mando giratorio. Con él pueden activarse funciones de válvulas, sensores y diagnóstico y se puede acceder a datos para el registro del rendimiento.



El terminal Beta II

El terminal Beta II es muy fácil de usar gracias a su pantalla a color de 4,3" y a su teclado de membrana con ocho teclas. Además de la presión de empacado, el diámetro de pacas y el inicio del atado, también se indica el número de pacas. También pueden activarse funciones de válvulas y sensores.



Sistema de cámara

Con una cámara se puede supervisar de forma óptima tanto la función como el entorno de la máquina. Esto mejora la facilidad de uso y la seguridad vial.

La imagen de la cámara se puede visualizar en una pantalla separada o en un terminal CCI.



El terminal DS 500

El terminal DS 500 es muy fácil de manejar gracias a su pantalla táctil a color de 5,7" o a las 12 teclas de función y al mando giratorio. Además de la presión de empacado, el diámetro de pacas y el inicio del atado, también se indica el número de pacas. También pueden activarse funciones de válvulas y sensores.

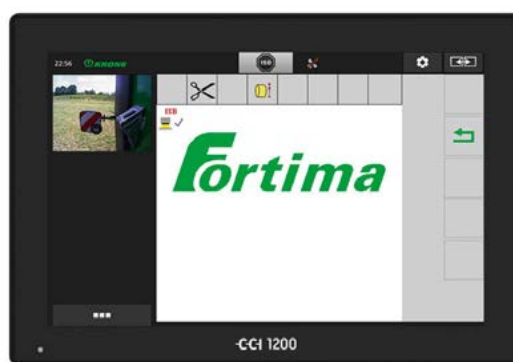

El terminal CCI 1200

El terminal CCI 1200 dispone de una gran pantalla a color de 12" con función táctil. El funcionamiento de la máquina y la imagen de la cámara se pueden mostrar conjuntamente en la pantalla. El CCI 1200 es compatible con ISOBUS y, por lo tanto, está preparado para el uso con otras máquinas.



Datos técnicos

- 4 series con cámara fija
- 4 series con cámara de empacado variable

		Fortima con cámara fija			
		F 1250	F 1250 MC	F 1600	F 1600 MC
Ancho de paca	m	1,20	1,20	1,20	1,20
Diámetro de pacas	m	1,25	1,25	1,55	1,55
Longitud de la máquina	m	4,20	4,20	4,36	4,36
Altura de la máquina	m	2,49	2,49	2,62	2,62
Anchura de la máquina*	m	2,57	2,57	2,57	2,57
Pick-up sin excéntrica					
Ancho de recogida (DIN 11220)	m	2,05	2,05	2,05	2,05
Número de filas de dientes		5	5	5	5
Rotor de alimentación		Serie	–	Serie	–
Rotor de corte		–	Serie	–	Serie
Número máximo de cuchillas		–	17	–	17
Distancia mínima entre cuchillas	mm	–	64	–	64
Variantes de neumáticos		11.5/80-15.3 10PR 15.0/55-17 10PR 19.0/45-17 10PR 500/50-17 10PR**	11.5/80-15.3 10PR 15.0/55-17 10PR 19.0/45-17 10PR 500/50-17 10PR**	11.5/80-15.3 10PR 15.0/55-17 10PR 19.0/45-17 10PR 500/50-17 10PR**	11.5/80-15.3 10PR 15.0/55-17 10PR 19.0/45-17 10PR 500/50-17 10PR**
Demanda de energía	desde aprox. kW/CV	36 / 50	36 / 50	36 / 50	36 / 50
Alimentación de corriente		12 V	12 V	12 V	12 V
Velocidad TdF	rpm	540	540	540	540
Conexiones hidráulicas		2 x efecto simple	2 x efecto simple	2 x efecto simple	2 x efecto simple

Todas las ilustraciones, dimensiones y pesos no se corresponden necesariamente con el equipamiento de serie y no son vinculantes. Reservados los derechos de realizar modificaciones técnicas.



Las mallas e hilos KRONE



KRONE excellent Edge X-tra

Dos acreditadas mallas KRONE en una: la excellent Edge X-tra de KRONE combina las características de las mallas Edge y RoundEdge, de eficacia probada durante muchos años, en una malla KRONE universal y de alta calidad. La Edge X-tra es ideal para cualquier material vegetal o rotoempacadora y cubre la paca un poco más allá de sus bordes. Estas perfectas propiedades de esparcido protegen su valioso material vegetal y garantizan unos resultados óptimos.



KRONE excellent StrongEdge

La malla de mayor rendimiento entre las mallas KRONE. Como aquí se trenzan dos entramados lineales en uno, es enormemente resistente al desgarro, tiene mallas más grandes y una resistencia muy alta a los rayos UV. Gracias a estas propiedades, es particularmente adecuada para la recuperación de material vegetal robusto y en regiones muy soleadas.



		Fortima con cámara variable			
		V 1500	V 1500 MC	V 1800	V 1800 MC
Ancho de paca	m	1,20	1,20	1,20	1,20
Diámetro de pacas	m	1,00 - 1,50	1,00 - 1,50	1,00 - 1,80	1,00 - 1,80
Longitud de la máquina	m	4,52	4,52	4,86	4,86
Altura de la máquina	m	2,70	2,70	2,85	2,85
Anchura de la máquina*	m	2,57	2,57	2,57	2,57
Pick-up sin excéntrica					
Ancho de recogida (DIN 11220)	m	2,05	2,05	2,05	2,05
Número de filas de dientes		5	5	5	5
Rotor de alimentación		Serie	–	Serie	–
Rotor de corte		–	Serie	–	Serie
Número máximo de cuchillas		–	17	–	17
Distancia mínima entre cuchillas	mm	–	64	–	64
Variantes de neumáticos		11.5/80-15.3 10PR 15.0/55-17 10PR 19.0/45-17 10PR 500/50-17 10PR**	– 15.0/55-17 10PR 19.0/45-17 10PR 500/50-17 10PR**	11.5/80-15.3 10PR 15.0/55-17 10PR 19.0/45-17 10PR 500/50-17 10PR**	– 15.0/55-17 10PR 19.0/45-17 10PR 500/50-17 10PR**
Demanda de energía	desde aprox. kW/CV	36 / 50	36 / 50	40 / 55	40 / 55
Alimentación de corriente		12 V	12 V	12 V	12 V
Velocidad TdF	rpm	540	540	540	540
Conexiones hidráulicas		2 x efecto simple retorno libre	2 x efecto simple retorno libre	2 x efecto simple retorno libre	2 x efecto simple retorno libre

* puede haber variaciones dependiendo de los neumáticos y el número de ejes

** solo posible para eje individual



KRONE excellent SmartEdge

Para ofrecer también una buena alternativa a clientes que demandan productos sencillos, se desarrolló una versión «inteligente» de nuestra malla de alta gama Edge X-tra: la KRONE excellent SmartEdge. Se trata de una malla con una gran relación coste/beneficio, ya que supera con creces los requisitos básicos de calidad a un buen precio y siempre consigue los mejores resultados de cosecha.



El hilo excellent Round Baler Twine de KRONE

KRONE también ofrece un hilo fuerte y de alta calidad para rotoempacadoras con atado con hilo: el KRONE excellent Round Baler Twine.

Maschinenfabrik Bernard KRONE

Perfecta en cada detalle

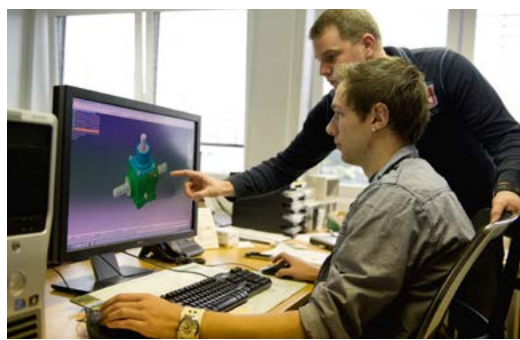

Innovadores, competentes y cerca de nuestros clientes – estas son las palabras clave que marcan la filosofía de nuestra empresa familiar. Como especialista de forraje, KRONE fabrica segadoras de discos, henificadores, rastrillos, remolques de forraje, rotoempacadoras y empacadoras cuadradas, así como las segadoras autopropulsadas de alta capacidad BiG M y las picadoras de forraje BiG X. Calidad fabricada en Spelle – desde 1906.

Su distribuidor KRONE



Maschinenfabrik Bernard KRONE GmbH & Co. KG

Heinrich-Krone-Straße 10
D-48480 Spelle

Teléfono: +49 (0) 5977 935-0
Fax: +49 (0) 5977 935-339

info.ldm@krone.de | www.krone.de